

万能材料試験機(250kN) 圧縮試験専用

圧縮試験及び3点曲げ試験

R3年料金:1,550円/時間

本体仕様

機械名	A01精密万能試験機
型式	(株)島津製作所 AG-250kNX
仕様	荷重精度: 1~250kNの範囲で表示試験力の±0.5%以内
	クロスヘッド速度範囲: 0.0005~500mm/min
	駆動距離: ~1200mm
	有効試験幅(支柱間長さ): 595mm



① 圧縮試験

圧盤寸法(直径×厚さ(mm))	φ50×t25及びφ100×t25の2種類
最大容量(kN)	250

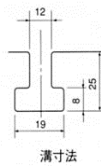
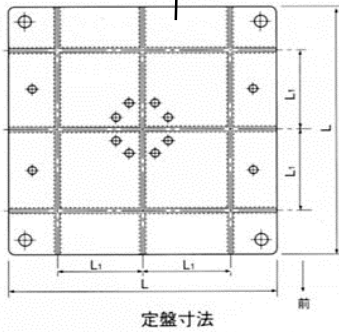
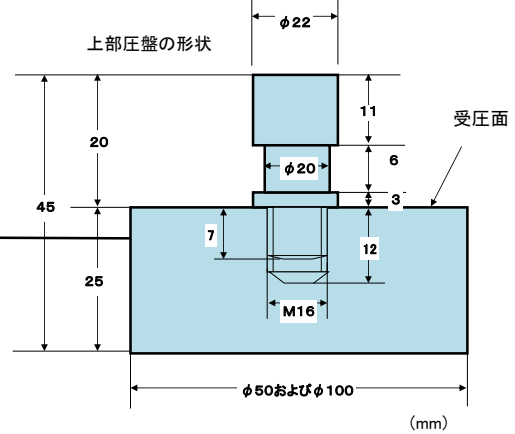

定盤寸法 (T溝付き)

定盤寸法(mm) L	500×500
溝数	6本(縦横合計)
溝と溝の距離(mm) L1	160
溝の幅×深さ(mm)	12×25
溝底部の大きさ(mm)	19×8
定盤厚さ(mm)	50
最大容量(kN)	250

② 金属用3点曲げ試験

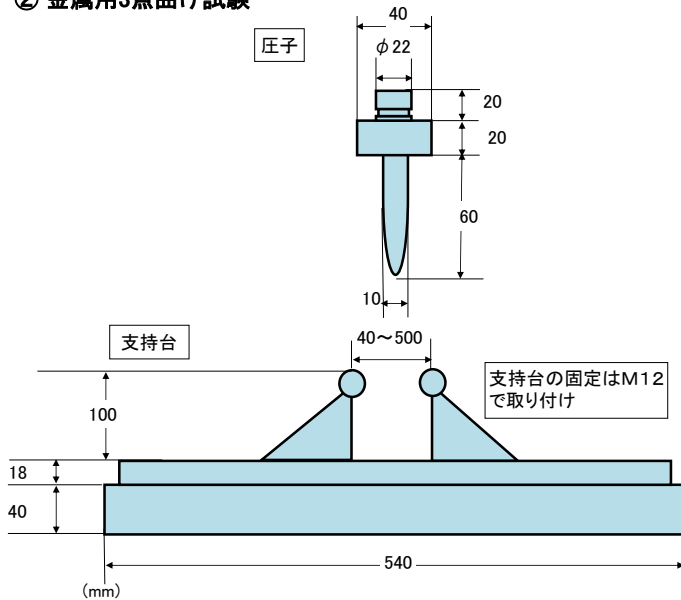

圧子

ポンチ先端半径(mm)	R5
ポンチ幅(mm)	72
最大容量(kN)	100

支持台

支点ローラ半径(mm)	R15
支持台幅(mm)	110
支点高さ(mm)	100
支点間距離(mm)	40~500
最大容量(kN)	100